

Cintas Elevadoras NE

Modelos:

NE 3500 - NE 4500 - NE 5500 - NE 6500 - NE 7000 - NE 8000

Descripcion técnica

Las cintas elevadoras se colocan en las líneas de recepción y selección de la uva, antes o después de las despalladoras, como medios de transporte del producto entre las máquinas diferentes. Además facilitan las operaciones de llenado de la uva en la prensa y permiten realizar líneas de selección modulares, sin recurrir a estructuras caras de elevación para las diferentes máquinas de la línea.

Las cintas elevadoras se componen de un chasis de soporte realizado en planchas dobladas en acero inox AISI 304. El chasis es abierto para un acceso fácil y limpieza, completo de barra de lavado. Un martinete hidráulico con bomba manual permite reglar la inclinación entre 30° y 45° y por consecuencia la altura de descarga. La cinta elevadora es equipada, de serie, de interruptor magnetotérmico con selector de marcha-parada y variador electrónico de velocidad con Inverter.

Datos Tecnicos NE

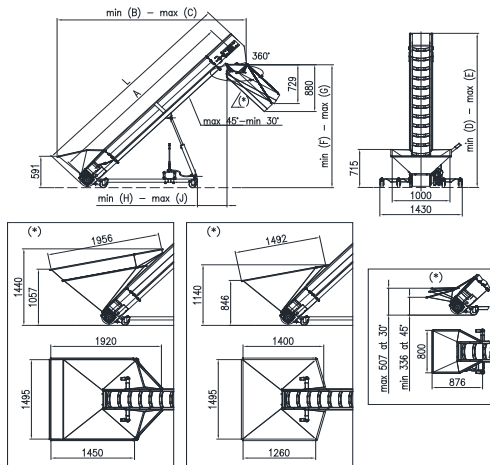

Datos Técnicos NE

		NE 3500	NE 4500	NE 5500	NE 6500	NE 7000	NE 8000
A	mm	3.500	4.500	5.500	6.500	7.000	8.000
B	mm	3.285	3.970	4.650	5.890	5.732	6.437
C	mm	3.860	4.780	5.700	6.540	7.163	8.315
D	mm	2.100	2.500	2.900	3.050	2.638	3.235
E	mm	2.900	3.650	4.370	5.040	5.409	6.120
F	mm	1.470	1.885	2.300	2.435	2.029	2.626
G	mm	2.320	3.050	3.780	4.460	4.821	5.533
H	mm	515	700	880	1.170	1.066	1.150
J	mm	1.035	1.450	1.870	2.485	2.711	2.910
L	mm	3.840	4.840	5.840	6.830	7.331	8.333
Potencia instalada	kW	0,75	0,75	0,75	0,75	1,1	1,1
Caudal	ton/h	8	8	8	8	8	8

Opciones NE

✓ disponible
 ✗ no disponible

	NE 3500	NE 4500	NE 5500	NE 6500	NE 7000	NE 8000
Tolva de recepción independiente para cajas de 400 kg, chasis de soporte sobre cuatro ruedas giratorias	✓	✓	✓	✓	✓	✓
Tolva inferior	✓	✓	✓	✓	✓	✓
Tolva de recepción mayor 550 litros	✓	✓	✓	✓	✓	✓
Tolva de recepción para cajas solidaria a la cinta	✓	✓	✓	✓	✓	✓
Tobogán orientable para la descarga	✓	✓	✓	✓	✓	✓

P.S.

Los datos anteriores son solamente indicativos y pueden variar según grado de maduración, variedad de uva y en base a las modalidades de llenado. todos los datos se refieren a racimos enteros, antes de cualquier operación como despallado, estrujado, maceración, fermentación, etc.

